

Teohu

# INSTRUKCJA MONTAŻU

## PYTHON SP 3000 (model 671)

CORRAL - B TEL.(22) 722.09.09

### WPROWADZENIE

Alarm, którego stali się Państwo właścicielem jest wysokiej klasy urządzeniem elektronicznym. Aby mógł służyć Państwu właściwie prosimy o zwrócenie szczególnej uwagi na poprawność montażu systemu w samochodzie i dokładne zapoznanie się z poniższą instrukcją.

#### ODCZAS MONTAŻU PROSIMY O ZWRÓCENIE BACZNEJ UWAGI NA TO ABY:

- Akumulator samochodu był rozłączony.
- Podczas wiercenia otworów montażowych nie uszkodzić instalacji elektrycznej samochodu lub innych urządzeń.
- Przewody urządzenia nie były narażone na uszkodzenia. Układaj je pod tapicerką, a w komorze silnika prowadź z dala od gorących i ruchomych elementów.

### PARAMETRY PRACY URZĄDZENIA

Zasilanie.....	+ 12V
	(z biegunem ujemnym na masie)
Bezpieczniki - zasilanie centrali.....	5A
- zasilanie świateł.....	15A
Pobór prądu przez centralę w czasie czuwania.....	poniżej 15mA
Czas uzbrajania.....	3 sek.
Czas alarmowania.....	30 sek.
	(w trzech cyklach)
Czas automatycznego uzbrajania.....	60 sek. od rozbrojenia.
Czas pasywnego uzbrajania (samouzbrajania).....	30 sek. od zamknięcia ostatnich drzwi.
Wyzwalanie alarmu.....	Spadek napięcia 0.6V.
	Wyłączniki masowe:
	masowy wyłącznik krańcowy
	plusowy wyłącznik drzwiowy
	masowy wyłącznik drzwiowy
	wejście ostrzegające
	prealarm
	czujniki dodatkowe (max 80mA).
Obciążenie wyjścia masowego- (pomarańczowy przewód).....	500mA (max).
Pobór prądu przez syrenę (brązowy przewód).....	2A.
Ilość stref chronionych.....	5
Maksymalna ilość pilotów.....	4
Rodzaj kodu.....	56-cio bitowy kod zmienny

### MONTAŻ URZĄDZENIA

# MONTAŻ URZĄDZENIA

## A. MONTAŻ SYRENY:

1. Syrenę montuje się w komorze silnika w miejscu zapewniającym najlepsze rozchodzenie się dźwięku. Uważaj, aby nie montować syreny blisko kolektorów wydechowych lub innych gorących elementów silnika oraz w miejscach narażonych na bezpośrednie działanie wody. Syrena pracuje najlepiej gdy jest zwrócona w kierunku przodu samochodu. **Syrena nie może być skierowana ku górze.**
2. Zapunktuj i wywierć trzy otwory w wybranym miejscu i zamontuj syrenę.
3. Przeciagnij przewody syreny do modułu przez specjalne otwory w ogniotrwałej ścianie.

## B. MONTAŻ CENTRALI:

Centrala powinna być zamontowana w kabinie najwyżej, jak jest to tylko możliwe, z zapewnieniem dostępu do niej. Montaż do karoserii należy dokonać przy pomocy obejm lub śrub.

- Uwaga:**
1. Sposób ułożenia anteny jest bardzo ważny. Musi być rozciągnięta i znajdować się możliwie daleko od metalowych elementów.
  2. Zasięg działania pilota zależy od lokalizacji centrali. Od ilości metalu otaczającego centralę zależy jej zdolność do odbierania sygnałów radiowych.

## C. MONTAŻ DIODY MIGAJĄCEJ.

Dioda migająca powinna być zamontowana w widocznym miejscu na desce rozdzielczej. W wybranym miejscu należy wywiercić otwór,  $\phi$  8 przeciągnąć przez niego przewody diody i zamontować diodę. Przewody należy poprowadzić do centrali, połączenie przeprowadzić zgodnie z kolorem wtyczki diody i gniazdka w centrali.

## D. INSTALACJA WYŁĄCZNIKA " VALET "

Zamontuj wyłącznik w ukrytym, ale dostępnym miejscu. Wywierć otwór 6mm i przy pomocy dostarczonej nakrętki i podkładki blokującej zamocuj wyłącznik oraz połącz z gniazdkiem w centrali zgodnie z kolorem wtyczki.

## E. MONTAŻ WYŁĄCZNIKÓW KRAŃCOWYCH POKRYWY SILNIKA I BAGAŻNIKA

Do zabezpieczenia pokryw służą, będące w komplecie, wyłączniki krańcowe. Na krawędziach otworów bagażnika i komory silnika należy wybrać takie miejsce, aby zamknięcie pokrywy powodowało nacisnięcie na wyłącznik. W wywiercone otwory należy zamontować wyłączniki dbając o dobry kontakt z masą.

**Uwaga:** System alarmowy wyposażony jest w czujnik spadku napięcia. Jeśli samochód posiada oświetlenie bagażnika lub komory silnika, to można zrezygnować z montażu wyłączników krańcowych, ponieważ włączanie lampek podczas otwierania tych pokryw będzie wyzwalalo alarm, co jednak należy sprawdzić.

# POŁĄCZENIA ELEKTRYCZNE

Prowadź wiązki elektryczne z dala od ruchomych części silnika, kolektorów wydechowych oraz przewodów, cewek i modułów zapłonowych. Jeżeli wierceś otwory w karoserii pojazdu stosuj gumowe przepusty.

**UWAGA!!** Nie podłączaj wtyku wiązki głównej do centrali jeżeli nie zakończyłeś prac przy okablowaniu.

## A. WTYCZKA GŁÓWNA 10-CIO PRZEWODOWA

1. **Przewód biały** - zasilanie świateł. Przewód ten zasilą światła kierunkowskazów lub innych świateł.

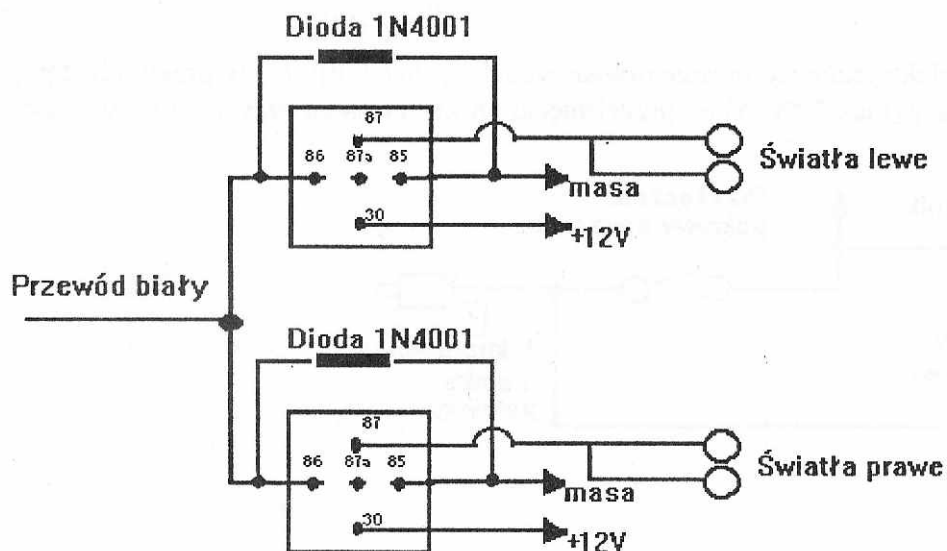

Jeżeli chcesz podłączyć światła mijania wykorzystaj powyższy schemat.

**2. Przewód czerwony** - zasilanie systemu. Przewód ten zasila system alarmowy. Podłącz go do źródła napięcia +12V. Jeżeli planujesz by system pracował z funkcją spadku napięcia podłącz ten przewód za bezpiecznikiem obwodu oświetlenia kabiny.

**3. Przewód brązowy** - sterowanie syreną. Podłącz ten przewód do przewodu zasilającego syrenę.

**UWAGA!!** Maksymalne obciążenie tego wyjścia wynosi 2A.

**4. Przewód czarny** - masa systemu. Podłącz ten przewód do masy pojazdu - najlepiej wykorzystać istniejący punkt masy. Nie korzystaj z przewodów masowych instalacji pojazdu.

**5. Przewód pomarańczowy** - masa załączana. Przewód ten podaje masę po uzbrojeniu systemu. Obciążenie tego wyjścia wynosi 500mA. Służy ono do podłączenia przełącznika blokady rozrusznika lub do zasilania dodatkowych czujników.

### PODŁĄCZENIE BLOKADY ROZRUSZNIKA.

1. Zlokalizuj przewód łączący cewkę rozrusznika ze stacyjką.

2. Upewnij się przy pomocy voltomierza, czy jest to przewód właściwy tzn. taki na którym pojawia się napięcie +12V w momencie przekręcenia kluczyka w stacyjce na pozycję "START".

3. Po upewnieniu się, że przewód jest właściwy przetnij go w miejscu dogodnym do montażu przełącznika i spróbuj uruchomić samochód. Rozrusznik nie powinien działać.

4. Połącz przy pomocy konektorów część rozciętego przewodu idącą w kierunku stacyjki ze stykiem #30 przełącznika, a odcinek idący do rozrusznika ze stykiem 87a przełącznika.

5. Połącz pomarańczowy przewód z urządzenia do styku #86 przełącznika.

**Uwaga:** Jeśli do pomarańczowego przewodu chcemy podłączyć więcej jak jedno urządzenie to koniecznym jest odizolowanie każdego z tych urządzeń przy pomocy diody 1N4001.

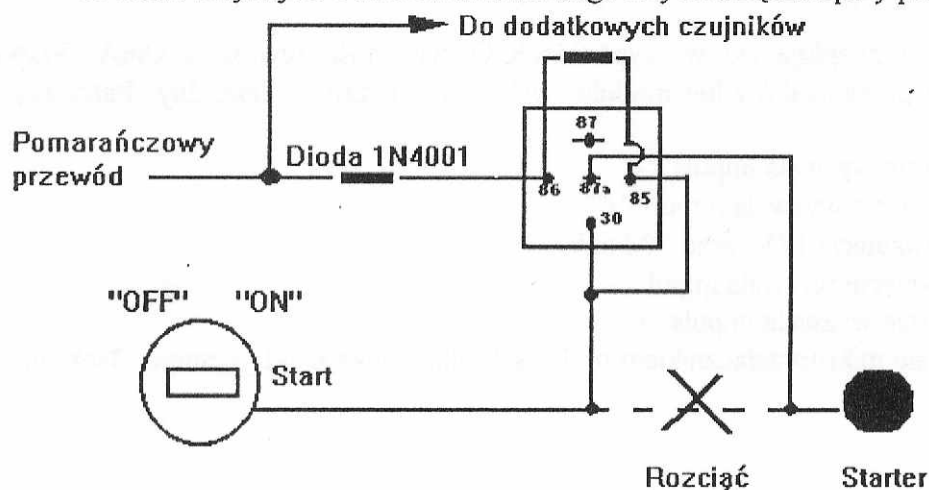

6. **Przewód szary** - kanał 2 - elektryczne sterowanie otwieraniem bagażnika, itp. Na ty przewodzie pojawia się 1-ko sekundowy impuls masy (max 200mA) po przyścisnięciu i przytrzymaniu przycisku P2 w pilocie.

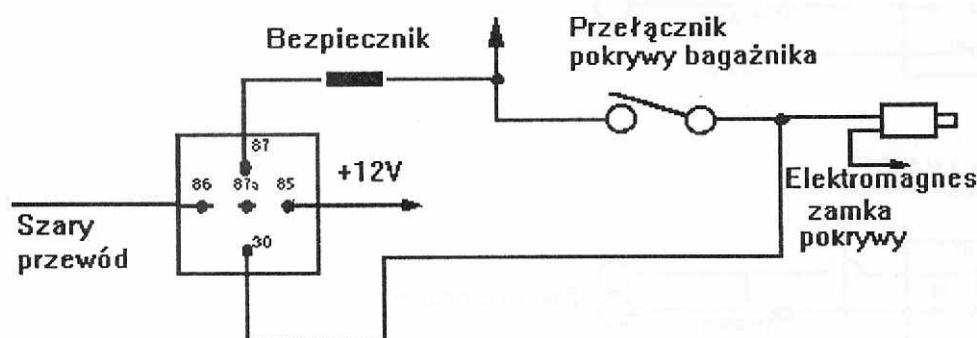

7. **Przewód zielony** - wyłącznik drzwiowy masowy. Podłącz ten przewód do wyłącznika drzwiowego.
8. **Przewód niebieski** - wyłączniki krańcowe masowe (pokrywa silnika i bagażnika).
9. **Przewód fioletowy** - wyłączniki drzwiowe plusowe. Podłącz ten przewód do wyłącznika drzwiowego.
10. **Przewód żółty** - +12V po stacyjce. Podłącz ten przewód do źródła +12V, które pojawia się po włączeniu zapłonu.

#### B. 4 - STYKOWE ZŁĄCZE CZUJNIKÓW DODATKOWYCH

Numeracja biegunów od zewnętrznej krawędzi obudowy centralki. Nieoprzewodowana biała wtyczka znajduje się w wyposażeniu. Patrz rysunek w instrukcji oryginalnej.

##### 1. Biegun '1' -wejście ostrzegające (prealarmu)

Podłączenie do tego biegunu danego czujnika powoduje, że przy jednokrotnym wzbudzeniu "intruz" ostrzegany jest jednokrotnym sygnałem świetlnym i dźwiękowym.

##### 2. Biegun '2' -wejście wyzwalane masą

Jeśli system jest uzbrojony i na biegunie pojawi się masa, nastąpi alarmowanie..

##### 3. Biegun '3' -masa stała

Przy uzbrojonym systemie na biegunie znajduje się masa.

##### 4. Biegun '4' -"+" 12V

Na biegunie, przez cały czas, utrzymuje się 12V.

#### C. 3 - STYKOWE BIAŁE GNIAZDO DO OBSŁUGI ZAMKA CENTRALNEGO

Oprowadowana biała wtyczka znajduje się w wyposażeniu. Obciążalność wynosi 200mA. Współpraca odbywa się za pośrednictwem przekaźników lub modułu obsługujących zamek centralny. Patrz rysunek w instrukcji oryginalnej.

##### 1. Przewód niebieski - otwarcie wyzwała impuls "-"

zamknięcie wyzwała impuls "+"

##### 2. Przewód czerwony - stałe napięcie 12V, prąd 500 mA.

##### 3. Przewód zielony - zamknięcie wyzwała impuls "-"

otwarcie wyzwała impuls "+"

Czas trwania impulsu ustawia się mikroprzełącznikiem nr.3: 1sek. dla zamka elektrycznego, 3sek. dla zamka pneumatycznego.

# PROGRAMOWANIE I REGULACJA

## A. PROGRAMOWANIE PILOTÓW:

1. Wejście w tryb programowania:

a/ włącz stacyjkę pojazdu w poz. zapłon

b/ w ciągu 15 sek. przełącz trzykrotnie przełącznik Valet ON-OFF. Usłyszysz długi oraz krótki dźwięk syreny - dioda LED błyska jednym impulsem - system czeka na wprowadzenie kodu jednego pilota.

2. Programowanie pilotów:

Programowanie pilotów może odbywać się według dwóch procedur - automatycznej lub wybiórczej. (Po zakodowaniu jednego pilota, pozostałe zostaną wymazane z pamięci alarmu).

### A. Automatyczna procedura programowania:

1. programowanie pierwszego pilota:

- wciśnij i przytrzymaj którykolwiek z przycisków pilota przez 2 sek.,
- usłyszysz 4 krótkie i 1 długi dźwięk syreny,
- dioda LED zacznie błyskać dwoma impulsami,
- pierwszy pilot jest zaprogramowany.

2. Programowanie drugiego pilota:

- wciśnij którykolwiek z przycisków pilota i przytrzymaj dotąd, aż usłyszysz długi dźwięk syreny,
- dioda LED zacznie błyskać trzema impulsami,
- drugi pilot jest zaprogramowany.

Pozostałe piloty (3 i 4) należy programować wg pkt.2

**UWAGA!!** Jeżeli programujesz tylko dwa piloty, to po zaprogramowaniu drugiego pilota wyłącz zapłon w pojeździe - system wyjdzie z trybu programowania, co potwierdzi trzema długimi dźwiękami syreny.

### **UWAGA!!**

**Kodowanie pilotów typu „MULTI” odbywa się również według powyższej procedury.**

### B. Wybiórcza procedura programowania pilotów:

1. Programowanie pierwszego pilota:

- programowanie kanału 1 (uzbrojenie / rozbrojenie): wciśnij przycisk P1 w pilocie do czasu usłyszenia dźwięku syreny
- programowanie kanału 2 (sterowanie bagażnika): wciśnij przycisk P2 w pilocie do czasu usłyszenia dwóch dźwięków syreny
- programowanie kanału 3: model 6771 nie posiada funkcji kanału 3. Z tego względu należy go pominąć wciskając przycisk P1
- programowanie kanału 4 (poszukiwanie na parkingu): wciśnij jednocześnie przyciski P1 i P2 do czasu usłyszenia 4 dźwięków syreny

2. Programowanie 2-ego, 3-ego, 4-ego pilota:

- przełącz wyłącznik Valet ON-OFF, syrena wyda jeden dźwięk, a dioda LED będzie błyskać dwoma impulsami,
- powtórz czynności z pkt.1

Pozostałe piloty programuj w ten sam sposób, pamiętając o przełączeniu wyłącznika Valet

3. Tabela funkcji przycisków pilota

PILOT	KANAŁ	FUNKCJA	ILOŚĆ DŹWIĘKÓW SYRENY	ILOŚĆ IMPULSÓW DIODY LED	SPOSÓB WYKONANIA
PILOT 1	1	uzbrojenie / rozbrojenie	1	1 błysk - przerwa	nacisnąć przycisk P1
	2	otwieranie bagażnika	2	1 błysk - przerwa	nacisnąć przycisk P2
	3	niedostępny	3	1 błysk - przerwa	nacisnąć przycisk P1
	4	lokalizacja pojazdu na parkingu	4	1 błysk - przerwa	nacisnąć jednocześnie przycisk P1 i P2
PILOT 2	1	uzbrojenie / rozbrojenie	1	2 błyski - przerwa	nacisnąć przycisk P1
	2	otwieranie bagażnika	2	2 błyski - przerwa	nacisnąć przycisk P2
	3	niedostępny	3	1 błysk - przerwa	nacisnąć przycisk P1
	4	lokalizacja pojazdu na parkingu	4	2 błyski - przerwa	nacisnąć jednocześnie przycisk P1 i P2
PILOT 3	1	uzbrojenie / rozbrojenie	1	3 błyski - przerwa	nacisnąć przycisk P1
	2	otwieranie bagażnika	2	3 błyski - przerwa	nacisnąć przycisk P2
	3	niedostępny	3	1 błysk - przerwa	nacisnąć przycisk P1
	4	lokalizacja pojazdu na parkingu	4	3 błyski - przerwa	nacisnąć jednocześnie przycisk P1 i P2
PILOT 4	1	uzbrojenie / rozbrojenie	1	4 błyski - przerwa	nacisnąć przycisk P1
	2	otwieranie bagażnika	2	4 błyski - przerwa	nacisnąć przycisk P2
	3	niedostępny	3	1 błysk - przerwa	nacisnąć przycisk P1
	4	lokalizacja pojazdu na parkingu	4	4 błyski - przerwa	nacisnąć jednocześnie przycisk P1 i P2

#### 4. Wyjście z trybu programowania:

Jeżeli po wejściu w tryb programowania w czasie 15 sek. nie wprowadzisz kodu pierwszego pilota lub wyłączysz zapłon w pojeździe system wyjdzie z trybu programowania co potwierdzi długim dźwiękiem syreny.

## B. PIERWSZY ETAP PROGRAMOWANIA - WYBÓR FUNKCJI.

Rysunek pilota patrz instrukcja oryginalna.

Ten system posiada 9 funkcji ustawianych w zależności od potrzeb.

### 1. Wejście w pierwszy etap programowania

a/ włącz i wyłącz zapłon w pojeździe

b/ w ciągu 10 sek. przełącz wyłącznik Valet trzykrotnie ON-OFF - usłyszysz długi dźwięk syreny

c/ ponownie przełącz wyłącznik Valet trzykrotnie ON-OFF - usłyszysz ponownie długi dźwięk syreny - jesteś w pierwszym trybie programowania.

### 2. Pierwszy etap programowania:

a/ przełącz wyłącznik Valet ON-OFF tyle razy ile wynosi numer funkcji, którą chcesz programować. Numer funkcji zostanie potwierdzony ilością dźwięków syreny. Przykładowo wyłącznik Valet został przełączony trzykrotnie - 3 dźwięki syreny.

b/ przykładowo - funkcja nr 3

- Zaprogramowanie funkcji TAK (ON) - włącz zapłon (stacyjkę) - syrena potwierdzi ustawienie funkcji na TAK (ON) jednym dźwiękiem

- Zaprogramowanie funkcji na NIE (OFF) - wyłącz zapłon (stacyjkę) - syrena potwierdzi ustawienie funkcji na NIE (OFF) dwoma dźwiękami.

UWAGA!! Kiedy włączyć zapłon (stacyjkę) w pozycję włącz (ON) lub wyłącz (OFF) w celu zaprogramowania funkcji:

1. Jeżeli chcesz zaprogramować funkcję na TAK (ON) (włączenie zapłonu) to wtedy wyłącznik zapłonu musi być ustawiony w pozycję "włączony" przed programowaniem. W celu zaprogramowania funkcji na TAK musisz przełączyć stacyjkę w pozycję ON-OFF-ON (włączony-wyłączony-włączony).
2. Jeżeli chcesz zaprogramować funkcję na NIE (OFF) (wyłączenie zapłonu) to wtedy wyłącznik zapłonu musi być ustawiony w pozycję "wyłączony" przed programowaniem. W celu zaprogramowania funkcji na NIE musisz przełączyć stacyjkę w pozycję: OFF-ON-OFF (wyłączony-włączony-wyłączony).
- c/ Jeżeli programujesz funkcję nr 5 (5 dźwięków syreny) to przy funkcji nr 3 (3 dźwięki syreny) przełącz wyłącznik Valet dwukrotnie.

Ilość przełączeń wył. Valet	Ilość impulsów diody LED i dźwięków syreny	Włącz stacyjkę w poz.ON - ustawienie funkcji "Tak". Potwierdzenie: 1 dźwięk syreny	Włącz stacyjkę w poz.OFF - ustawienie funkcji "Nie". Potwierdzenie: 2 dźwięki syreny
1	1	spadek napięcia	bez spadku napięcia
2	2	potwierdzenie syreną	bez potwierdzenia syreną
3	3	uzbrajanie pilotem	uzbrajanie automatyczne
4	4	uzbrajanie automatyczne z zamykaniem zamka centralnego	uzbrajanie automatyczne bez zamykania zamka centralnego
5	5	zamykanie zamka centralnego po włączeniu zapłonu	nie zamykanie zamka centralnego po włączeniu zapłonu
6	6	czas impulsu zamka centralnego 1sek.	czas impulsu zamka centralnego 3 sek.

### 3. Drugi etap programowania:

- a/. Wejście w drugi etap programowania - po wejściu w tryb programowania systemu przełącz wyłącznik Valet w poz. ON (włączony) na czas 2sek. - dwa długie dźwięki syreny potwierdzą wejście w drugi etap programowania.
- b/. Procedura drugiego etapu programowania jest taka sama jak etapu pierwszego.

Ilość przełączeń wyłącznika Valet	Ilość impulsów diody LED i dźwięków syreny	Włącz stacyjkę w poz.ON - ustawienie funkcji "Tak". Potwierdzenie: 1 dźwięk syreny	Włącz stacyjkę w poz.OFF - ustawienie funkcji "Nie". Potwierdzenie: 2 dźwięki syreny
1	1	światła po rozbrojeniu - 2 błyski	światła po rozbrojeniu 2 błyski + 30 sek.
2	2	automatyczne ponowne uzbrojenie	bez automatycznego ponownego uzbrojenia
3	3	pojazd z opóźnionym układem oświetlenia kabiny	pojazd bez opóźnionego układu oświetlenia kabiny

### 4. Wyjście z trybu programowania.

Jeżeli po wejściu w tryb programowania nie wykonasz pierwszego kroku w ciągu 10 sek. lub naciśniesz przycisk P1 w pilocie - system wyjdzie z trybu programowania co potwierdzą 3 długie dźwięki syreny.

### 5. Funkcje systemu.

#### a/. Czujnik spadku napięcia ON/OFF (TAK/NIE)

Jeżeli pojazd wyposażony jest w elektryczny wentylator chłodnicy (po wyłączeniu stacyjki wentylator działa) ustaw tę funkcję na OFF (NIE) w celu uniknięcia fałszywych alarmów.

#### b/. Potwierdzenie syreną ON/OFF (TAK/NIE).

Jeżeli przy uzbrojeniu i rozbrojeniu systemu chcesz zrezygnować z dźwięku syreny ustaw tę funkcję na OFF (NIE)

#### **c/. Uzbrajanie aktywne (pilotem) / pasywne**

Jeżeli ustawisz tę funkcję na uzbrajanie pasywne wtedy system będzie uzbrajał się automatycznie po 30 sek. od zamknięcia ostatnich drzwi (konieczne podłączenie zielonego przewodu wiązki głównej do wyłącznika drzwiowego). Ustawienie funkcji na uzbrajanie aktywne ON (TAK) - uzbrajanie systemu pilotem.

#### **d/. Zamykanie zamka centralnego przy uzbrajaniu pasywnym ON/OFF (TAK/NIE) - warunek punkt "c" ustawiony na ON (TAK)**

Ustawienie funkcji na ON (TAK) - przy uzbrajaniu pasywnym zamek centralny zostaje zamknięty.

Ustawienie funkcji na OFF (NIE) - przy uzbrajaniu pasywnym zamek centralny zostaje otwarty.

#### **e/. Działanie zamka centralnego z zapłonem ON/OFF (TAK/NIE)**

Ustawienie funkcji na ON (TAK) - po włączeniu zapłonu i upływie 3 sek. zamek centralny zostanie zamknięty, a po wyłączeniu zapłonu otwarty.

Ustawienie funkcji na OFF (NIE) - brak zamykania zamka centralnego.

#### **f/. Czas impulsu zamka centralnego**

Ustawienie ON (TAK) - 1 sek.

Ustawienie OFF (NIE) - 3 sek.

#### **g/. Świecenie świateł po rozbrojeniu ON/OFF (TAK/NIE)**

Ustawienie funkcji na ON (TAK) - dwa błyski świateł po rozbrojeniu.

Ustawienie funkcji na OFF (NIE) - po rozbrojeniu światła świecą 30 sek. lub do chwili włączenia zapłonu.

#### **h/. Automatyczne ponowne uzbrojenie ON/OFF (TAK/NIE)**

Ustawienie funkcji na ON (TAK) - jeżeli po rozbrojeniu systemu drzwi pojazdu nie zostaną otworzone to po upływie 60 sek. system uzbroi się.

Ustawienie funkcji na OFF (NIE) - brak tej funkcji.

#### **i/. Opóźnione oświetlenie kabiny ON/OFF (TAK/NIE)**

Ustawienie funkcji na ON (TAK) - jeżeli pojazd wyposażony jest w układ opóźnionego oświetlenia kabiny to funkcja ta kasuje przypominanie o niedomkniętych drzwiach.

Ustawienie funkcji na OFF (NIE) - w pojeździe nie ma układu opóźnionego oświetlenia kabiny - przypominanie o niedomkniętych drzwiach działa.

### **Test instalatora.**

Funkcja ta umożliwi sprawdzenie połączeń wyłączników drzwiowych, krańcowych, działania spadku napięcia oraz czułości czujników dodatkowych.

#### **1. Wejście w test:**

a/. włącz zapłon - wyłącz zapłon ON-OFF

b/. w ciągu 10 sek. przełącz wyłącznik Valet ON-OFF trzykrotnie

c/. usłyszysz jeden długi dźwięk syreny potwierdzający wejście w test.

#### **2. Testowanie obwodów i funkcji:**

a/. zadziałanie czujnika spadku napięcia - 1 dźwięk syreny

b/. zadziałanie wyłącznika krańcowego pokrywy maski lub bagażnika - 2 dźwięki syreny

c/. zadziałanie wyłącznika drzwiowego - 3 dźwięki syreny

d/. zadziałanie czujników dodatkowych - 4 dźwięki syreny

#### **3. Wyjście z trybu testowania:**

a/. włącz zapłon w poz włączony ON - usłyszysz 3 długie dźwięki syreny - oznacza to wyjście systemu z trybu testowania

b/. przyciśnięcie przycisku P1 w pilocie spowoduje wyjście systemu z trybu testu

#### **4. W razie kłopotów**

UWAGA!! Przed testowaniem wyłącz 4-ro stykowy wtyk czujników dodatkowych z gniazda centrali.

a/. Działanie czujnika spadku napięcia.

Przed testowaniem tej funkcji odłącz wyłącznik drzwiowy od centrali. Otwórz drzwi - powinieneś usłyszeć 1 dźwięk syreny. Jeżeli nie, napraw obwód oświetlenia wnętrza.

b/. Działanie wyłączników krańcowych pokrywy maski / bagażnika.



Przed testem ustaw funkcję spadku napięcia na NIE (OFF). Otwórz pokrywę silnika lub bagażnika - powinieneś usłyszeć 2 dźwięki syreny, Jeżeli nie, to napraw kontakt wyłącznik drzwiowy - masa pojazdu.

c/. Działanie wyłączników drzwiowych.

Przed testem ustaw funkcje spadku napięcia w poz. NIE (OFF) oraz podłącz wyłącznik drzwiowy do systemu. Otwórz drzwi - powinieneś usłyszeć 3 dźwięki syreny. Jeżeli nie, napraw obwód oświetlenia kabiny.

d/. Działanie czujników dodatkowych.

Przed testem ustaw funkcję spadku napięcia w poz. NIE (OFF). Podłącz wtyczkę 4-ro stykową do gniazda w centrali. Przy wyzwoleniu czujników dodatkowych usłyszysz 4 dźwięki syreny. Jeżeli nie to sprawdź czułość i połączenia czujników dodatkowych.

## INSTRUKCJA OBSŁUGI

### A. FUNKCJE PILOTA

#### I. Automatyczna procedura programu.

WCISNIĘCIE PRZYCISKU	FUNKCJA SYSTEMU	SPOSÓB WYKONANIA
LOCK (P1)	Uzbrojenie i zamykanie drzwi	
LOCK-LOCK (P1 - P1)	Uzbrojenie z wyłączeniem czujników dodatkowych	Przycisk P1 wciśnięty dwukrotnie w ciągu 3 sek
LOCK (P1)	Funkcja Panic	Przycisk P1 wciśnięty i przytrzymany przez 3 sek
LOCK (P1) : UNLOCK (P2)	Otwieranie bagażnika	Naciśnięcie obu przycisków przez 2 sek
LOCK (P1) : UNLOCK (P2) --> LOCK (P1) : UNLOCK (P2)	Rezygnacja z samouzbrajania	Naciśnięcie obu przycisków dwukrotnie
UNLOCK (P2)	Rozbrojenie i otwarcie drzwi	

#### PILOT TYPU „MULTI”

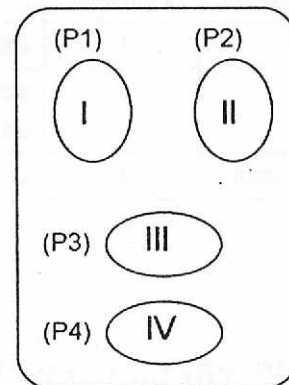
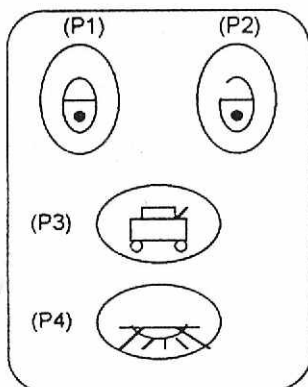

#### FUNKCJE PILOTA MULTI

PRZYCISK PILOTA	FUNKCJA SYSTEMU	SPOSÓB WYKONANIA
przycisk P1	uzbrojenie systemu	nacisnąć 1 raz
przycisk P1	uzbrojenie systemu z wyłączeniem czujników dodatkowych	nacisnąć dwukrotnie w ciągu 3 sek.
przycisk P2	uzbrojenie systemu	nacisnąć 1 raz
przycisk P3	sterowanie otwieraniem bagażnika (jeśli istnieje)	nacisnąć 1 raz
przycisk P3	jednorazowa rezygnacja z funkcji samouzbrojenia (jeśli istnieje)	nacisnąć dwukrotnie w ciągu 3 sek.
przycisk P4	funkcja "PANIC"	nacisnąć 1 raz

### Uwaga!

Przycisk z boku pilota (po prawej stronie) służy do zmiany funkcji przycisków w przypadku współpracy pilota z urządzeniami zewnętrznymi (np. otwieranie bram, drzwi garażu itp.) Po wciśnięciu przycisku alarm nie reaguje na pilota, dioda w pilocie świeci przez ok. 4 sek., po czym gaśnie a funkcje pilota wracają do stanu pierwotnego.

### 2. Dla wybiórczego trybu programowania.

PRZYCISK PILOTA	FUNKCJA SYSTEMU	SPOSÓB WYKONANIA
przycisk P1	uzbrojenie i zamknięcie drzwi lub rozbrojenie i otwarcie drzwi	
przycisk P1 -> P1	uzbrojenie i wyłączenie czujników dodatkowych	nacisnąć przycisk P1 dwukrotnie w ciągu 3 sek.
przycisk P1	funkcja Panic	nacisnąć przycisk P1 i przytrzymać przez 3 sek.
przycisk P2 -> P2	wyłączenie uzbrajania pasywnego	nacisnąć przycisk P2 dwa razy w ciągu 3 sek.
przycisk P2	sterowanie bagażnikiem (kanał 2)	nacisnąć przycisk P2 i przytrzymać przez 2 sek.
przycisk P1 P2	poszukiwanie pojazdu na parkingu	nacisnąć razem przyciski P1 i P2
przycisk P1	otwieranie / zamykanie drzwi	w trybie Valet
przycisk P2 -> P1	ciche uzbrojenie / rozbrojenie	nacisnąć kolejno P2 i P1

### Zalecane przyporządkowanie kanałów dla przycisków pilota.

PRZYCISK PILOTA	KANAŁ	FUNKCJA SYSTEMU
przycisk P1	1	uzbrojenie / rozbrojenie
przycisk P2	2	sterowanie bagażnikiem / wyłączenie uzbrajania pasywnego
przyciski P1 i P2 / razem /	4	poszukiwanie pojazdu na parkingu

### B. INFORMACJE PRZEKAZYWANE PRZEZ DIODĘ LED.

STAN DIODY LED	FUNKCJA SYSTEMU
nie świeci	system rozbrojony
wolno błyska	system uzbrojony
szybko błyska	trwa uzbrajanie pasywne
świeci na stałe	tryb Valet
1 błysk - przerwa	zadziałał czujnik spadku napięcia
2 błyski - przerwa	otworzono pokrywę silnika lub bagażnika
3 błyski - przerwa	otworzono drzwi
4 błyski - przerwa	zadziałał czujnik dodatkowy

### C. ZNACZENIE SYGNAŁÓW SYRENY.

SYGNAŁ SYRENY	FUNKCJA SYSTEMU
1 sygnał	uzbrojenie
2 sygnały	rozbrojenie
3 sygnały	upomnienie o nie zamknięciu drzwi lub klapy
4 sygnały	rozbrojenie / system alarmował
1 sygnał długi	lokalizacja pojazdu na parkingu

#### D. ZNACZENIE SYGNAŁÓW ŚWIATEŁ.

ILOŚĆ BŁYSKÓW	FUNKCJA SYSTEMU
1 błysk	uzbrojenie systemu
2 błyski	rozbrojenie systemu
3 błyski	rozbrojenie systemu - system alarmował
12 błysków	lokalizacja pojazdu na parkingu

#### E. PRZEŁĄCZNIK VALET.

1. W przypadku konieczności oddania pojazdu np. do stacji obsługi, użytkownik systemu nie musi wtajemniczać obsługi stacji w działanie systemu. W tym celu należy wprowadzić system w tryb Valet. W trybie tym wyłączone są wszystkie funkcje systemu z wyjątkiem otwierania drzwi zamkiem centralnym za pomocą pilota, otwieranie bagażnika i funkcja panic.

a/. Aby wprowadzić system w tryb Valet należy: rozbroić system, następnie włączyć zapłon i w ciągu 10 sek. ustawić przełącznik Valet w pozycję ON - dioda LED będzie świeciła światłem ciągłym.

b/. Aby przywrócić normalne działanie systemu należy: ustawić przełącznik Valet w położeniu OFF i włączyć na chwilę zapłon.

#### 2. Stan awaryjny.

W razie uszkodzenia np. pilota za pomocą przełącznika Valet można rozbroić system według procedury pkt. E - część "a".

#### 3. Valet kodowany.

a/. Przeciąć szarą pętlę, rozbroić system, wejść w stan „valet” (włączyć stacyjkę, przełączyć „valet” na ON, dioda zapali się na stałe). Dostęp do pętli po otwarciu klapki w centralce.

b/. Przełączyć stacyjkę OFF/ON trzy razy w ciągu 3 sek, syrena wyda długi sygnał.

c/. Dioda zaczyna migać po 10 razy w trzech cyklach.

d/. Należy wyłączyć stacyjkę po odliczeniu takiej liczby impulsów diody, która będzie odpowiadała „tajnej” liczbie.

e/. Syrena wyda długi sygnał, dioda błysnie „tajną” liczbę razy dwukrotnie potwierdzając jej zapamiętanie przez system.

#### F. UZBRAJANIE PASYWNE

System ten posiada funkcję uzbrajania pasywnego (programowaną). Działanie tej funkcji polega na tym, że po wyłączeniu zapłonu i zamknięciu drzwi system po upływie 30 sek. od zamknięcia ostatnich drzwi uzbroi się i zamknie zamek centralny (funkcja programowana). System ten posiada funkcję jednorazowego skasowania uzbrojenia pasywnego (patrz tabela funkcji przycisków).

#### G. FUNKCJA PANIC

Możliwe jest zdalne wywołanie alarmu przy pomocy pilota np: w razie zaistnienia niebezpieczeństwa. Naciśnij i przytrzymaj przez 3sek. P1 pilota, co wywoła alarm. Ponowne naciśnięcie przycisku przerwie alarmowanie.

#### H. WYZWALANIE SYSTEMU

Uzbrojony system zaczyna alarmować po otwarciu drzwi, pokrywy silnika, bagażnika lub po wzbudzeniu dodatkowych czujników przez 30sek. System alarmuje ponownie w trzech cyklach, jeśli nie został rozbrojony.

**Wyłączenie dodatkowych czujników** - po trzykrotnym alarmowaniu z powodu wzbudzenia jednego z czujników, włączonego do dodatkowego gniazda, (należy ustalić, które to są czujniki) sygnalizacja przestaje działać do momentu następnego uzbrojenia. Zapobiega to sytuacji, w której pojazd alarmowałby nieustannie, np: po przypadkowym potrąceniu przez przechodnia.

**I. DZIAŁANIE ZAMKA CENTRALNEGO PO WŁĄCZENIU ZAPŁONU.**

System ma możliwość atomatycznego zamykania drzwi wraz z włączeniem stacyjki oraz otwierania wraz z jej wyłączeniem.

**J. STEROWANIE BAGAŻNIKIEM.**

Przyciśnięcie i przytrzymanie P2 powoduje otwarcie pokrywy bagażnika (kanał2).

**K. POSZUKIWANIE POJAZDU NA PARKINGU.**

Uaktywnienie kanału4 (należy ustalić z instalatorem sposób uruchamiania), umożliwi lokalizację pojazdu (np: na parkingu). Pojazd sygnalizuje jednym odgłosem syreny oraz dwunastokrotnie światłami. System nie rozbraja się. (Nie dotyczy alarmu z pilotami MULTI)

**SCHEMAT MONTAŻOWY**

